



ANGLER

MAQUINARIA DE ENVASE Y EMBALAJE, S.L.

SOLDADORA DE BOLSAS Y SACOS POR IMPULSOS DE CALOR, DE ACCIONAMIENTO NEUMATICO



MODELO: MAJOR B.M.A.

SOLDADORA DE BOLSAS Y SACOS POR IMPULSO DE CALOR Y ACCIONAMIENTO NEUMATICO - MOD. MAJOR BMA

La Major BMA es una selladora por impulsos para trabajos pesados de accionamiento neumático, diseñada para un uso continuo en el que se requieran soldaduras repetibles de alta calidad, en polietileno y materiales termoplásticos.

Como los parámetros de sellado están controlados por la máquina, se elimina la posibilidad de errores o fatiga del operario.

La máquina está disponible en varias longitudes de soldadura para adaptarse a la mayoría de las aplicaciones.

El cabezal de sellado está montado en un soporte de altura regulable con una base tipo carro que permite maniobrar la unidad según sea necesario.

Hay disponibles ruedas con freno, amortiguadores de gas para ajustar la altura y transportadores de rodillos o banda según lo requieran las aplicaciones.

La máquina está fabricada con especificaciones industriales y tiene un grado de protección IP54 de serie.

El acabado estándar es en pintura en polvo epoxi resistente al desgaste.

Para versiones en acero inoxidable o con mayor grado de protección IP, consultar.

CARACTERISTICAS TECNICAS MOD. MAJOR B.M.A.

MODELO	625	750	1000	1250
LONGITUD DE SELLADO (mm)	625	750	1000	1250
ANCHO DE SELLADO (mm)	6 mm			
LONGITUD DE CORTE (mm)	625	750	1000	1250
APERTURA DE LAS MODAZA	38 mm			
ESPESOR DE SELLADO	Con una sola mordaza caliente: 2 X 250 Mc (2 X 1000 g) Con ambas mordazas calientes (opcional): 2 X 500 Mc (2 X 2000 g)			
ACCIONAMIENTO	PEDAL NEUMATICO			
TIEMPO DE SELLADO	Ajustable hasta 10 segundos / ciclo			
VOLTAJE	230 V 50 HZ			
PRESION DE AIRE	Regulable hasta 5 bar (80 p.s.i.)			
CONSUMO DE AIRE	0,23 dm ³ /segundo (0,5 c.f.m.)			
POTENCIA (wattios)	720	800	850	950
LONGITUD (mm)	850	960	1240	1480
ANCHO (mm)	350			
ALTURA (mm)	350			

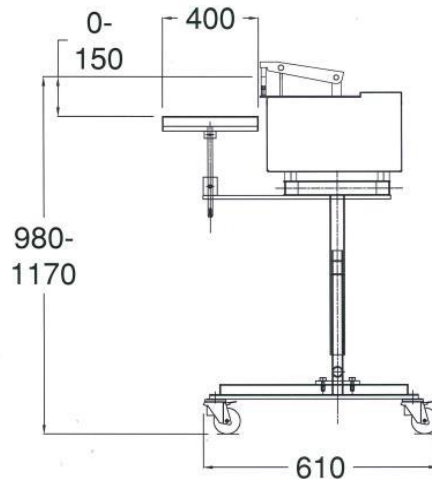



astrapac
HEAT SEALING MACHINERY
EXPERTS IN HEAT SEALING



MAQUINARIA DE ENVASE Y EMBALAJE, S.L.

ANGLES MAQUINARIA DE ENVASE Y EMBALAJE, S.L.

C/ Renall, 11

08205 SABADELL (Barcelona) – SPAIN

Tel: (+34) 937 205 305

E.mail: info@anglessl.com

Web: www.anglesmaquinaria.com